

OSK 93NB MP 大型棚式凍結乾燥機（除湿量100L）

この装置は、食品原料、医薬品原料、抽出物などの試料を急速凍結および真空下で乾燥させることができる大型凍結乾燥機です。

【特徴】



・M字型ユーロプレート

熱媒体を効率的に循環させることで、棚上の温度変動を最小限に抑え、乾燥時間を短縮し、製品の品質を向上させるのに役立ちます。

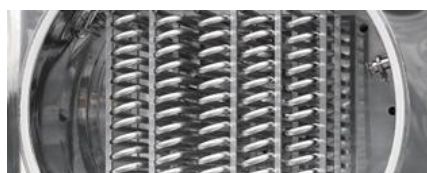

・直接冷却コイル（コールドトラップ）

これにより、水分捕捉効率が向上し、乾燥時間が短縮され、真空ポンプ内部への水分の侵入を防ぐことで、真空ポンプの寿命を延ばすことができます。



・湿気侵入防止システム（真空ポンプ）

コールドトラップの温度が-40℃を超えると、自動的にバルブが閉じられ、真空ポンプへの湿気の侵入を防ぎ、真空ポンプの寿命を延ばすのに役立ちます。



・真空ポンプとチラーのデュアルシステム

高価な原材料や重要製品の生産安定性を向上させることができます。二重システムを採用することで、一方のシステムに問題が発生しても、予備システムが稼働するため、製品生産に支障をきたすことはありません。



・真空微調整システム

50~500mtorrの範囲で真空度を精密に制御することが可能です。これにより、効率的な凍結乾燥と高品質な凍結乾燥製品の製造が可能になります。



・選択可能な昇温プログラム

試料の状態や条件に応じて加熱プログラムを選択できます。高品質な製品の製造に効果的です。



・スマートフォンでの操作

IoT技術を導入することで、スマートフォンやPCを介して外部機器（温度、真空度、時間など）の制御や監視が可能になります。これにより、人員配置や生産管理の効率化が実現します。



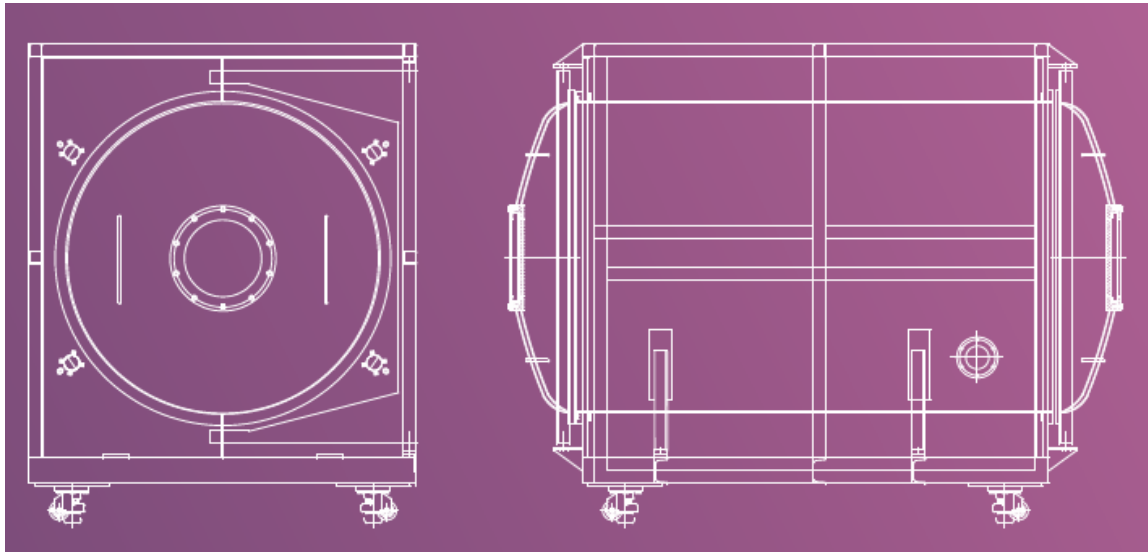

型番 OSK 93NB MP	-90100	-120100
コールドトラップ温度	-80~-90℃	-110~-120℃
除湿量	100L	
棚温度	-45~+80℃	
本体寸法(WxDxH)	2100mm × 2200mm × 2130mm	
庫内寸法	Ø1140mm × L1170	
トラップ寸法	Ø1140mm × L670	
棚(WxDxH)	800mm × 1000mm × 20mm, 8 + 1EA	
トレイ(WxDxH)	400mm × 500mm × 40mm, 32EA	
コントローラー	10インチタッチディスプレイコントローラー、起動コントローラー (自動/手動)、コールドトラップ温度・真空圧表示	
サンプルセンサー	ディスプレイセンサー 3ポート	
ポンプシステム	真空ポンプの自動起動・停止制御システム	
解凍	自動	
電源	AC220V / 380V 60Hz 3P4W 30KW	AC220V / 380V 60Hz 3P4W 35KW
重量	1950kg	

※ 商品の外観、仕様は性能改良等により、予告なく変更する場合があります。

OSK オガワ精機株式会社

〒169-0072 東京都新宿区大久保2-2-9
 TEL : 03-3200-0234, FAX : 03-3200-0373
 Email : osk.domestic2@dune.ocn.ne.jp

Ver. 1.0 2026/6/4