

シンプルな設定操作で安全に多彩な試料の切断ができる精密切断機です。  
冷却溶液をタンクに保存して2点噴射冷却しながら切断します。  
LED照明が付属しているのでカバー内の作業状況を確認しながら操作できます。



OSK 997SM230AS

【特徴】

- ・新開発の固定用治具で多様な試材をしっかり固定して高精度の切断が可能です。
- ・独自の刃と堅牢かつ耐久性の高い回転軸により厳しい環境での高負荷作業に使えます。
- ・センサーで切断作業の終わりを検出してブザーで知らせると共に試材を元の位置まで自動的に戻します。
- ・オプションの“SMART CUT”機能を使えば最大電流量を設定することにより自動的に停止・後退/切断を繰り返します。  
(この機能を使えば大きな試材の切断時に回転板を破碎しない様に調整できます。)



試料ステージの様子

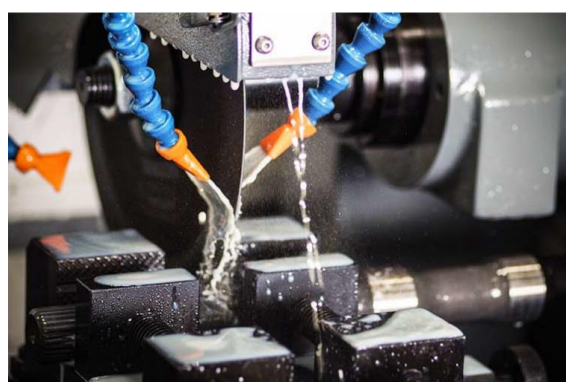

試材切断時の様子



シンプルな操作部

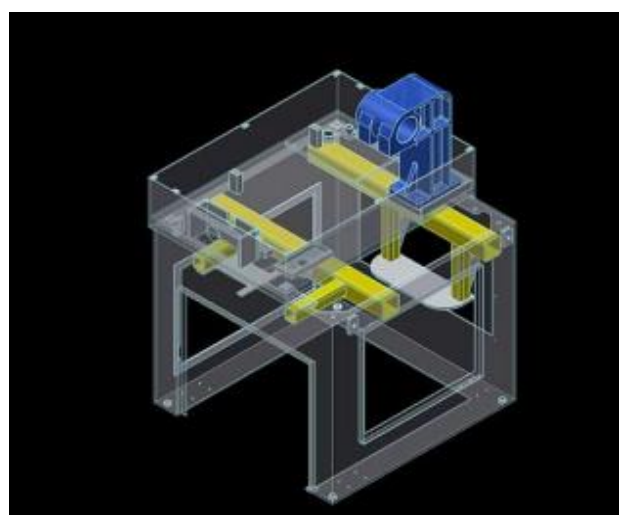

安定した切断機構

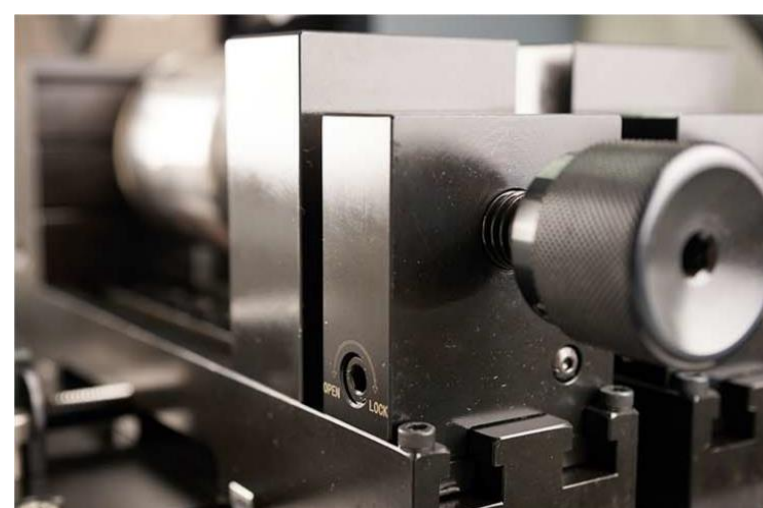

要求仕様に従い試料固定機構はカスタマイズが可能です。

【標準付属品】

- ・切断機本体
- ・切断刃 2枚
- ・切削液 2Lボトル 2本
- ・工具一式 (固定器具用六角レンチ 1本、切断刃交換用スパナ 2本)
- ・取扱説明書
- ・保証書

【仕様】

型番:OSK 997SM-		200AS	230AS	255AS
回転 切断刃	外形寸法	Φ205mm	Φ230mm	Φ255mm
	軸径寸法	軸径Φ31.75mm		
	切断高 <sup>※1</sup>	62mm	62mm	82mm
モータ	回転速度	3000rpm/60Hz 2500rpm/50Hz	2880rpm/60Hz 2400rpm/50Hz	2880rpm/60Hz 2400rpm/50Hz
	仕様	1HP/2HP <sup>※2</sup> (50/60Hz)	2HP/3HP <sup>※2</sup> (50/60Hz)	3HP (50/60Hz)
試料 サイズ	幅	ホイール切断部より右94mm、左207mm以内		
	奥行×高さ	D70×H56mm以内		D70×H76mm 以内
試料 固定具	開口部 <sup>※1</sup>	最大72mm		
	X軸方向移動量	最大39mm		
試料台	移動量	230mm		
	移動方法	自動または手動		
	移動速度	0～35.5mm/分 調節可能		
冷却 装置	容量	50L		
	サイズ	W320 x D550 x H360mm		
	放水ノズル	切断冷却用2本、清掃用1本		
	ポンプ性能	1/8HP		
安全機能	開扉時	自動運転時：回転軸回転停止および試料ステージ移動停止		
	非常停止	手動運転時：回転軸回転停止		
	過負荷時	自動運転時：試料ステージ移動停止の上、切断開始点復帰		
制御部	IP55防水機能付メンブレン式			
切断室内照明	IP67防水機能付LED照明			
消費電力	1000W	1750W	2500W	
外形寸法(W×D×Hmm)	800 x 900 x 1300			800 x 900 x 1350
電源	三相 AC220V/380V (60Hz/50Hz)			
重量 (kg)	257	261	264	

※1 切断高と開口部について下図の部分の長さとなります。

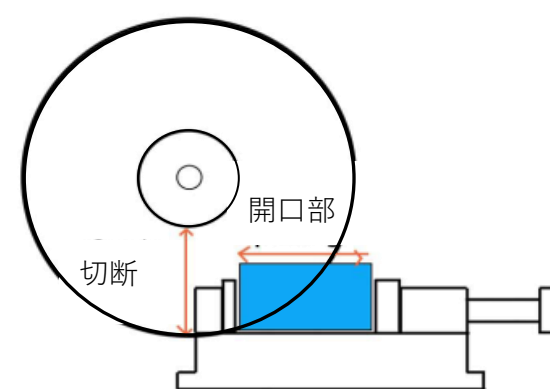

※2 周波数変換時最大

【オプション】

- ・“SMART CUT”機能（購入時オプション）
- ・切断刃各種（お問い合わせください。）
  - Φ305mm（厚さ1.5mm/軸径31.75mm）
  - Φ255mm（厚さ1.2mm/軸径31.75mm）
  - Φ230mm（厚さ1.2mm/軸径31.75mm）

カタログの内容は予告なく変更になる場合がございます。 ご不明な点はお気軽にお問い合わせ下さい。

**OSK** オガワ精機株式会社

〒169-0072 東京都新宿区大久保2-2-9  
 TEL : 03-3200-0234, FAX : 03-3200-0373  
 Email : osk.domestic2@dune.ocn.ne.jp  
 Ver. 0.9 2023/08/21