

## OSK 23EQ100 排水ポンプ Flood Fighter

近年増えているゲリラ豪雨・台風等の水災害対策

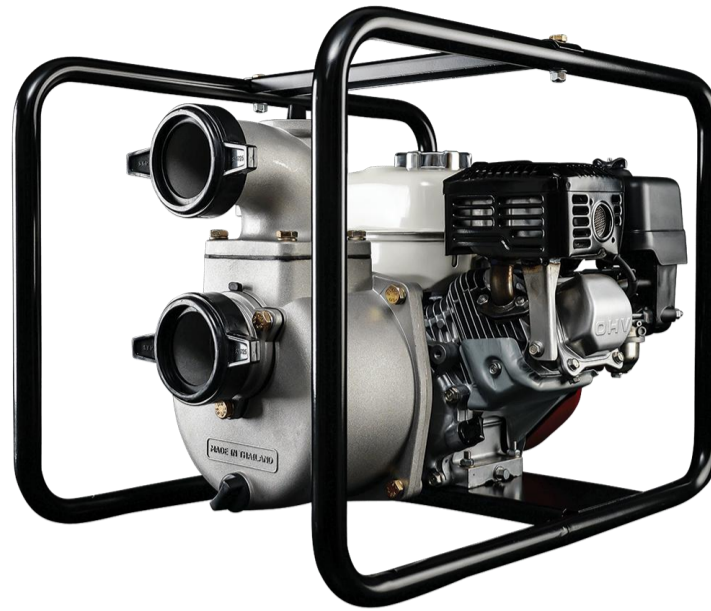

### 【特徴】

- ・汚水に含まれる汚泥、ビニール片、布、砂利など様々な異物 (直径70mmまで) を水と一緒に排水できます。(形状等によっては排水できないものもあります)
- ・エンジン駆動で重量は30kgと軽量なので、被災地で搬送しながら使用することができます。
- ・外部電源は不要です。
- ・エンジン、ポンプ、吸引ポンプがフレーム内に収納されており、持ち運びも簡単です。
- ・最大排水量は毎分1000リットルです。

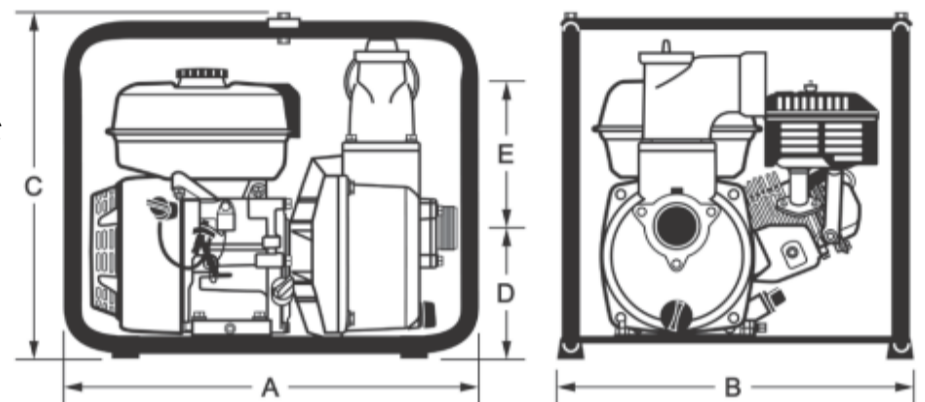

### 【仕様】

型番: OSK 23EQ100	-Flood Fighter
サイズ: W(幅) x D(奥行) x H(高さ)	51.0 x 42.0 x 45.5cm
重量	30.5kg
エンジン種類	空冷4ストローク単気筒OHVガソリンエンジン
始動方式	セルフスターター
排気量	196 cm <sup>3</sup>
最大出力 (ネット)	4.3 kW (5.8 HP)@3600 rpm
連続定格出力	3.7 kW (5.0 HP)@3600 rpm
燃料消費量 (連続定格出力時)	1.7 L/h@3600 rpm
燃料タンク容量	3.1 L
燃料	自動車用無鉛ガソリン
オイル量	0.6 L
吸上口径	3インチ
排出口径	3インチ
最大遺物通過径 (mm)	70mm
最大吐出容量 (L/min)	1,000L/min
騒音値	79dB
連続運転	約1時間半

A: 510mm

B: 420mm

C: 455mm

D: 180mm

E: 170mm

m 揚程

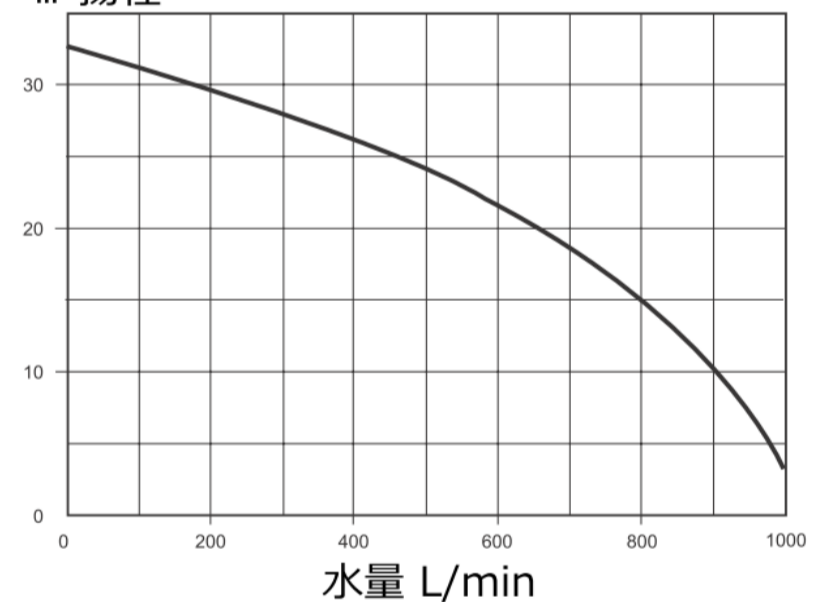

### 【標準付属品】

- ・ OSK 23EQ100 排水ポンプ Flood Fighter 本体
- ・ 取扱説明書

**OSK** オガワ精機株式会社

〒169-0072 東京都新宿区大久保2-2-9

TEL : 03-3200-0234

FAX : 03-3200-0373

Email : osk.domestic2@dune.ocn.ne.jp

Ver. 1 2025/2/27